

KS-8 · KS-28 · KS-12 · KS-15 · KS-215 · KS15B

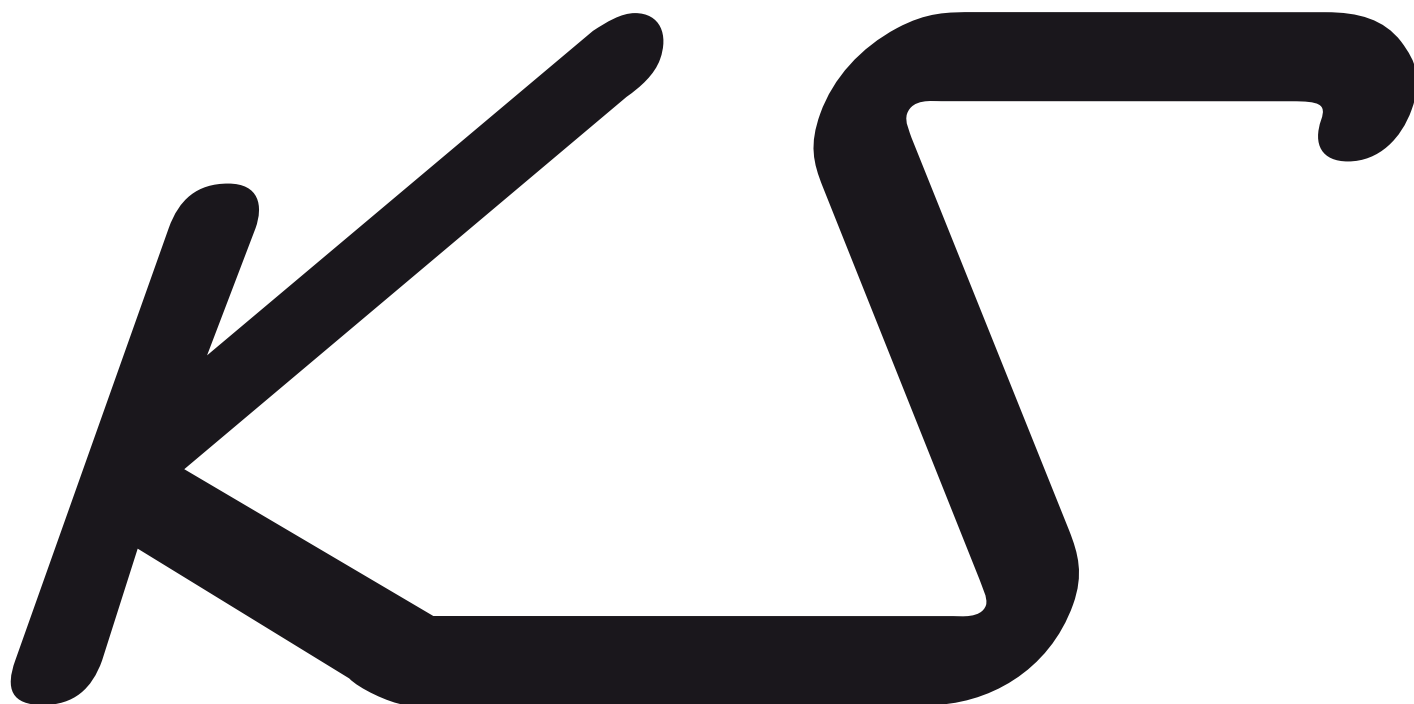

MANUAL DE INSTRUCCIONES
USER MANUAL



INTRODUCCIÓN

Gracias por adquirir un producto de la marca MUSICSON

Desde 1960 estamos trabajando y desarrollando sistemas de sonido con un objetivo principal, crear productos que estén a la altura de las exigencias de nuestros clientes, y cumplan con sus expectativas, y este manual es buena prueba de ello.

Este manual se ha confeccionado como nuestros altavoces, pensando en todos los detalles; debe ser completo, fácil de usar y satisfacer al cliente. Así que si no cumplimos con estos objetivos, apreciaremos cualquier sugerencia para futuras ediciones.

Le aconsejamos lea detenidamente este manual de usuario con el fin de evitar incidentes con el empleo del bafle así como averías producidas por un uso incorrecto del mismo o de los elementos periféricos que lo acompañan. Asimismo, el manual le ayudará a obtener el máximo rendimiento al equipo que ha adquirido.

En nuestra página web www.musicson.com podrá encontrar numerosos accesorios para complementar y emplear con su equipo en función de la instalación que se tenga que realizar. Si no encuentra entre la amplia gama de accesorios el elemento necesario, consulte con nosotros la posibilidad de fabricárselo.

DESCRIPCIÓN DEL PRODUCTO

El equipo que acaba de adquirir es un sistema de sonido profesional fabricado con fibra de madera de alta densidad con tratamiento hidrófugo compuesto por dos vías (graves y agudos) y autoamplificado.

El acabado final de todos los productos de la Serie KS se ha realizado en POLYPACT, aplicación bicomponente con base de poliurea proyectada a alta temperatura para ofrecer una mayor protección del bafle frente a abrasiones y fricciones.

PRECAUCIONES

- Procure no colocar sobre el equipo elementos como vasos, botellas o cualquier otro depósito que contenga líquidos, y evite la exposición directa y prolongada al agua en situaciones como lluvia, etc.
- Para cualquier reparación, acuda a un servicio técnico autorizado.
- No exponga el producto ni lo instale cerca de elementos emisores de calor tales como radiadores, estufas, etc. En caso de una alta temperatura ambiente contemple la posibilidad de utilizar elementos de aireación exterior tales como ventiladores, y procure no exigir la máxima potencia de funcionamiento.
- Evite también emplear el equipo en ambientes con un excesivo polvo en suspensión.
- El cableado de conexión debe ser realizado y comprobado por personal cualificado.

INTRODUCTION

Thank you for buying this MUSICSON product.

Since 1960 we have been designing and developing sound systems with a main purpose, manufacturing high quality products that meet our clients demands, and this manual is a good proof of it.

This manual is written the same way as we build our speakers, thinking on each small yet important detail: it must be complete and easy to use. If we don't reach our goal, we would appreciate any suggestion for future revisions.

In order to avoid undesired behavior of the cabinet and problems due to an unappropriate use, please read this user manual carefully and keep it on hand for future reference

You can find different accessories and complements in our website www.musicson.com

DESCRIPTION

The product you have in your hands is a two-way professional sound system. Each cabinet of the KS series is manufactured with medium density fibreboard with damp proof treatment, and finished in POLYPACT, a polyurea based bicomponent painting that confers higher protection against friction and gives better cohesion between the different parts.

PRECAUTIONS

- *Don't place objects like bottles or glasses with liquids over the system, and avoid direct exposure to rain.*
- *Contact your authorized technical service if this product should need any repair.*
- *Don't place this cabinet near heat emitting devices such as radiators. In case of using this system in a high temperature environment, please consider the use of an external ventilation device.*
- *Don't place this cabinet near magnetic field sensitive devices such as TV or storage elements such as hard drives.*
- *Only use the supplied cables or those made by a qualified technician.*
- *Speakers inside KS series can transform a considerable amount of energy that can be transmitted as movement; keep special attention where you place the loudspeakers in order to*

- No instale ni sitúe el equipo cerca de aparatos sensibles a campos magnéticos como televisores, monitores o elementos de almacenaje de datos como discos duros, etc.
- Los altavoces que componen la serie KS pueden transformar una energía considerable, que puede transmitirse en movimiento; tenga especial precaución con el lugar en que ubique sus altavoces para evitar que puedan caer. Utilice exclusivamente los accesorios como soportes, stands, marcos de voladura, etc... diseñados por el fabricante.

avoid falling damages. Use only accesories designed by the manufacturer.

Los niveles altos de presión sonora pueden ser extremadamente nocivos para su audición.

Para hacerle una idea de los distintos niveles de intensidad, tenga en cuenta la siguiente relación.

Si experimenta cualquier síntoma en relación a la pérdida de audición consulte a un especialista.

High pressure sound levels can induce hearing lost. To give you an idea of the diferent levels of amplitude, read the following chart.

If you experience any symptom related to this audition loss please consult an audiologist.

avión a propulsión	140 dB	jet aircraft
umbral de dolor	130 dB	threshold of pain
martillo hidráulico	120 dB	hydraulic hammer
motor Diesel	110 dB	Diesel engine
bocina de coche	100 dB	car horn
ambiente en fábrica	90 dB	factory ambience
ambiente en oficina	80 dB	office loud ambience
aspiradora	70 dB	vacuum cleaner
conversación	60 dB	conversation
ambiente doméstico	50 dB	average home ambience
librería	40 dB	library
umbral de audición	0 dB	threshold of hearing

GARANTÍA

Todos los productos MUSICSON están garantizados por un periodo de tiempo de 24 meses desde la fecha de compra.

La garantía sólo será valida si se trata de un problema ocasionado por un defecto de fabricación.

Bajo ningún concepto entrará en garantía una reparación como consecuencia de un uso incorrecto o inadecuado del producto.

Las reparaciones en garantía serán realizadas exclusivamente por el fabricante o por un servicio de asistencia técnica autorizado. Cualquier producto previamente manipulado, perderá la condición de producto en garantía.

Los gastos generados por portes (incluidos seguros) serán a cargo del comprador.

Para el reconocimiento de garantía del producto, será imprescindible aportar la documentación de compra.

WARRANTY

All MUSICSON products have a 24 months warranty since purchase date, that covers only manufacturing flaw.

Repairs done by a non authorized tecnic service will void warranty.

Shipping charges to MUSICSON's premises are not covered by warranty.

CONFIGURACIONES

CONFIGURATIONS



CONFIG 1

2 x KS15B & 2 x KS8 (16Ω)
1 x RP452 AMP
2 x STAND & CABLES

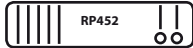

CONFIG 2

2 x KS15B & 4 x KS8 (16Ω)
1 x RP802 AMP & CABLES
2 x STAND & 2 x ADAPT



CONFIG 3/1

2 x KS15B & 2 x KS28/1
1 x RP452 AMP
2 x STAND & CABLES

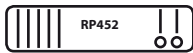

CONFIG 3/2

2 x KS15B & 2 x KS28/2
1 x RP452 AMP
2 x STAND & CABLES



CONFIG 4/1

2 x KS15B & 2 x KS12/1
1 x RP802 AMP
2 x STAND & CABLES



CONFIG 4/2

2 x KS15B & 2 x KS12/2
1 x RP802 AMP
2 x STAND & CABLES

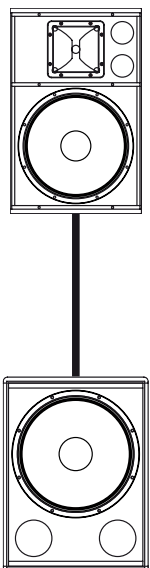
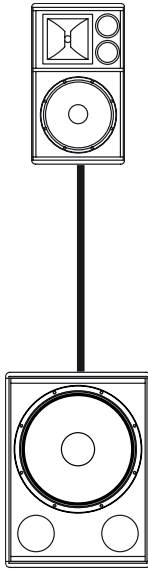

CONFIG 5/1

2 x KS15B & 2 x KS15/1
1 x RP802W AMP
2 x STAND & CABLES

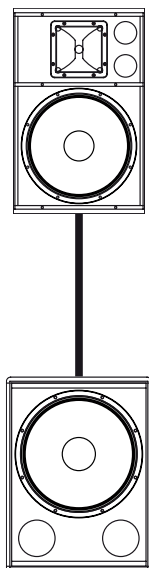

CONFIG 5/2

2 x KS15B & 2 x KS15
1 x RP802 AMP
2 x STAND & CABLES

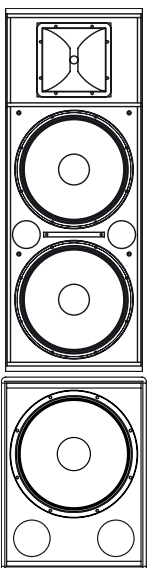

CONFIG 6/1

2 x KS15B & 2 x KS215/1
1 x RP452 AMP
1 x 802 AMP & CABLES



CONFIG 6/2

2 x KS15B & 2 x KS215/2
2 x 802 AMP & CABLES

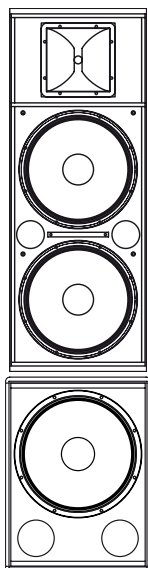
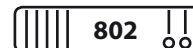

ACCESORIOS

Para los modelos KS8 y KS28 MUSICSON ha desarrollado unos adaptadores para monitor, para pared, y sujeción con garra a tubos, que permiten la colocación en vertical y horizontal. Para los modelos KS12 y KS12A puede adquirir un sistema especial de agrupación de bafles, que permite distintos ángulos (0°, 10° y 20°), para sonorizar combinando al menos dos bafles del mismo modelo y conseguir mayor cobertura. Diseñado para su uso como Sidefill, sistema principal en teatros o distintos eventos, tanto en exterior como en interior.

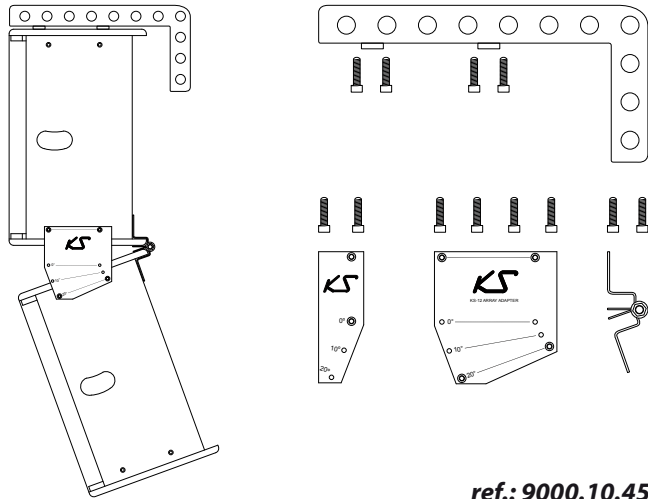

ref.: 9000.10.45

Como complemento a sus diferentes líneas, MUSICSON ofrece una amplia gama de soportes y elementos destinados a la colocación de sistemas de sonido para facilitar la sonorización de cualquier evento, tanto en gira como instalación fija, combinando diferentes sistemas, como los vasos de 35 milímetros, los cáncamos, o los pies de columna.

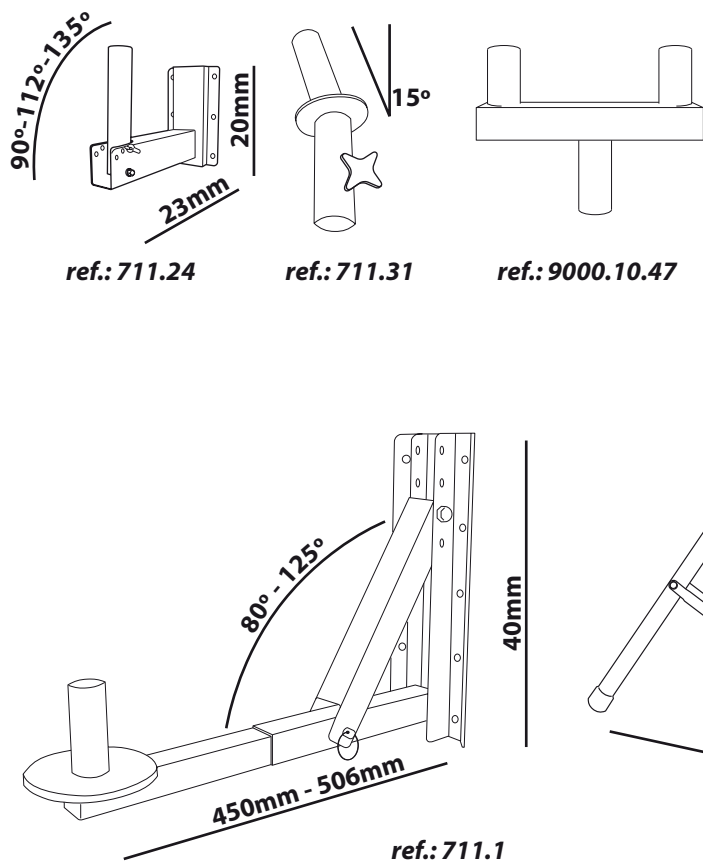

ref.: 711.24

ref.: 711.31

ref.: 9000.10.47

ref.: 711.1

ref.: 5614

110cm - 200cm

70cm

ref.: 9000.10.46

KS

ACCESORIES

MUSICSON has designed a bracket for the KS8 and KS28 that can be placed in any position on a wall, or as a stage monitor with the help of a rubber feet. You can also find an array adapter system that allows three different angle positions between KS12 and KS12A cabinets, in order to make easier tasks as sidefill or FOH in theatres or events outdoor and indoor.

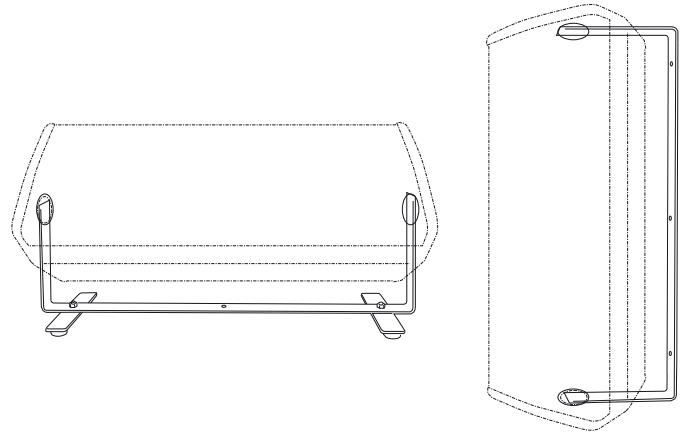

ref.: 9000.10.48

adaptador ks-8

ref.: 9000.10.49

adaptador ks-28

ref.: 9000.10.50

patas de goma / rubber feet

MUSICSON offers a wide range of complements and accesories that allow correct placement of sound systems no matter if it's a permanent installation or an outdoor or indoor event.

Si experimenta problemas con el funcionamiento de su unidad KS, consulte las siguientes averías comunes por si sufriera alguna de ellas:

Unidad sin sonido:

Compruebe que los elementos anteriores a los altavoces en la cadena de sonido se encuentran al nivel correcto, y los dispositivos están encendidos (etapas, mezcladores...). Compruebe el cableado que conecta todos los dispositivos.

Diferente sonido en cada lado:

Compruebe que los elementos de amplificación se encuentran al mismo nivel, y los envíos de señal se están haciendo sin ajustes diferentes de nivel y/o equalización. Compruebe que el ajuste del control de panorama es el correcto. Compruebe que el cableado es el adecuado y no es diferente para los dos altavoces. Compruebe las polaridad del cable. Pruebe intercambiando las dos unidades.

If you experiment any malfunction on the performance of your KS unit, please check the following common problems.

No sound:

Check that the elements before the loudspeaker are set to the proper level, and devices are switched on (amps, mixers...). Check the cables connecting the system.

Diferent sound on each side:

Check the power amplifiers are set to the same level, and the feeding signal is sent without difference in level and/or equalization between sides. Check if the pan knob on the mixer is set different to center. Check if you are using the correct cables, and that are the same type for each cabinet. Check polarity of the cables. Try swapping cabinets to confirm correct performance of the loudspeakers.

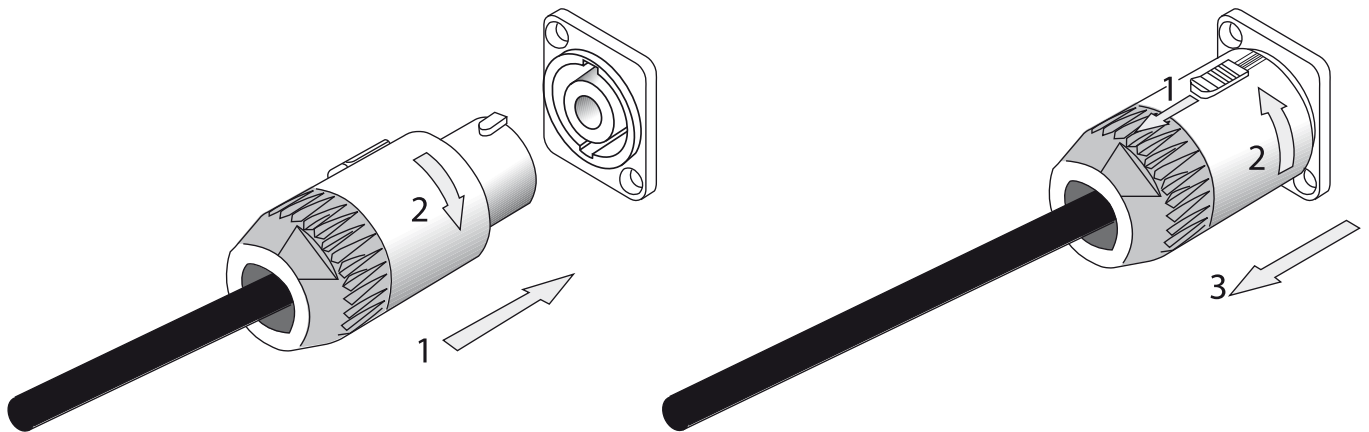

La conexión entre el amplificador y los altavoces se realiza mediante conectores compatibles con Speakon® de cuatro contactos. Este tipo de conector lleva un sistema de seguridad que obliga a encarar las pestañas correctamente y a girar el conector a la derecha hasta accionar el anclaje, y realizar el proceso inverso para desconectarlo.

Conexión between the amplifier and the KS cabinet is made with a 4 pole Speakon® compatible connector. This connector has a special security system so only when tabs are faced correctly, the connector can rotate and activate the latching mechanism. To disconnects, steps must be performed in reverse order.

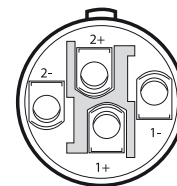
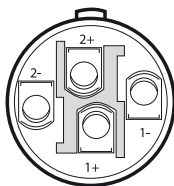

Los polos del conector corresponden a:

- 1+ (vivo +, HOT)
- 1- (vivo -, COLD)
- 2+ no conectado
- 2- no conectado

Poles inside the connector are as follows:

- 1+ (HOT+)
- 1- (COLD-)
- 2+ N/C
- 2- N/C

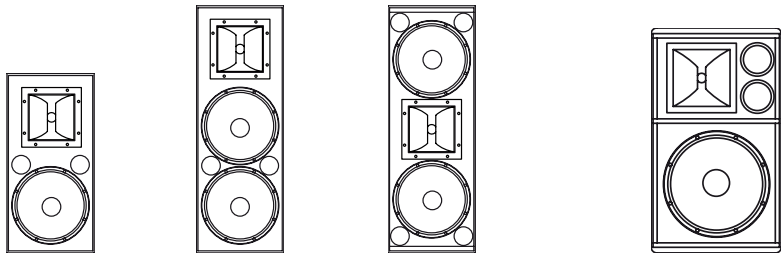

KS-8

KS-28/1

KS-28/2

KS-12/1

KS-12/2

DISEÑO / DESIGN	8" + DRIVER 1,75"	2X8" + DRIVER 1,75"	2X8" + DRIVER 1,75"	12" + DRIVER 1'75"	12" + DRIVER 1'75"
POTENCIA (RMS/PEAK/PROG) / POWER (RMS/PEAK/PROG)	250W/500W/1.000W	400W/800W/1.600W	400W/800W/1.600W	350W/700W/1.400W	500W/1.000W/2.000W
RANGO DE FRECUENCIA / FREQUENCY RANGE (-10dB)	65Hz-19Khz	65Hz-19Khz	65Hz-19Khz	65Hz-19Khz	58Hz-19Khz
RESPUESTA EN FRECUENCIA / FREQUENCY RESPONSE (-6dB)	70Hz-18.5Khz	70Hz-18.5Khz	70Hz-18.5Khz	70Hz-18.5Khz	62Hz-18.5Khz
FRECUENCIA DE CORTE / CROSSOVER REQUENCY	1.500Hz	1.500Hz	1.500Hz	1.500Hz	1.500Hz
COBERTURA (HxV) / COVERAGE (HxV)	60° x 35°	60° x 35°	60° x 35°	60° x 35°	60° x 35°
SPL (1W/1M)	95.5dB	98dB	98dB	99.5dB	99dB
PICO MÁXIMO / MAXIMUM PEAK	122.5dB	125dB	125dB	130dB	131.5dB
IMPEDANCIA / IMPEDANCE	8 Ohm / 16 Ohm	8 Ohm	8 Ohm	8 Ohm	8 Ohm
TIPO RECINTO / ENCLOSURE TYPE	MDF HIDRÓFUGO SIMÉTRICO	MDF HIDRÓFUGO SIMÉTRICO	MDF HIDRÓFUGO SIMÉTRICO	MDF HIDRÓFUGO ASIMÉTRICO	MDF HIDRÓFUGO ASIMÉTRICO
ACABADO / FINISH	POLYMPACT	POLYMPACT	POLYMPACT	POLYMPACT	POLYMPACT
PESO (Kg) / WEIGHT (Kg)	10.3	14	14	21.8	24.3
MEDIDAS (cm) / DIMENSIONS (cm)	51 x 25 x 27.5	68.5 x 25 x 27.5	68.5 x 25 x 27.5	60.5 x 35 x 39	60.5 x 35 x 39

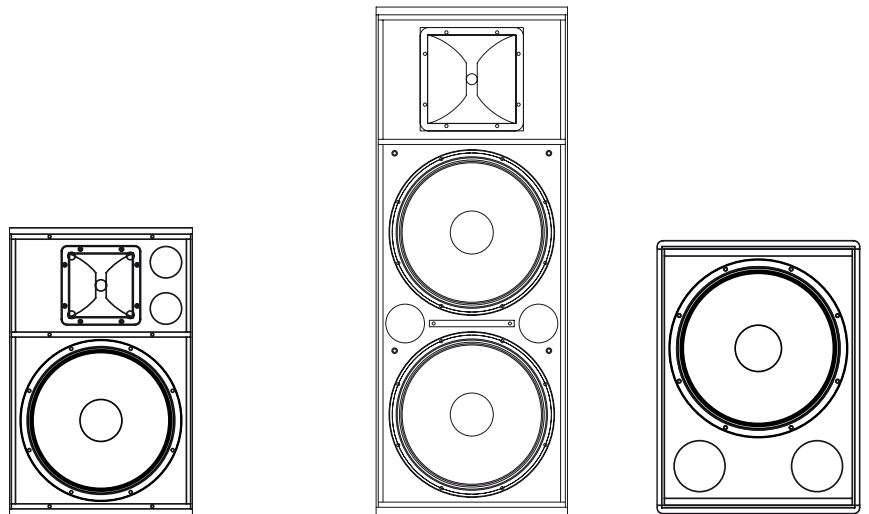

KS-15/1

KS-15/2

KS-215/1

KS-215/2

KS-15B

DISEÑO / DESIGN	15" + DRIVER 1,75"	15" + DRIVER 1,75"	2X15" + DRIVER 1'75"	2X15" + DRIVER 1'75"	15" REFLEX
POTENCIA (RMS/PEAK/PROG) / POWER (RMS/PEAK/PROG)	400W/800W/1.600W	550W/1.100W/2.200W	600W/1.200W/1.400W	950W/1.900W/3.800W	450W/900W/1.900W
RANGO DE FRECUENCIA / FREQUENCY RANGE (-10dB)	55Hz-19Khz	45Hz-19Khz	45Hz-19Khz	42Hz-19Khz	45Hz - 300Hz
RESPUESTA EN FRECUENCIA / FREQUENCY RESPONSE (-6dB)	60Hz-18.5Khz	55Hz-18.5Khz	48Hz-18.5Khz	45Hz-18.5Khz	48Hz - 300Hz
FRECUENCIA DE CORTE / CROSSOVER REQUENCY	1.500Hz	1.500Hz	1.300Hz	1.300Hz	-
COBERTURA (HxV) / COVERAGE (HxV)	60° x 35°	60° x 35°	60° x 40°	60° x 40°	-
SPL (1W/1M)	99dB	99dB	101	101	96dB
PICO MÁXIMO / MAXIMUM PEAK	130.5dB	132dB	134.5dB	139dB	130dB
IMPEDANCIA / IMPEDANCE	8 Ohm	8 Ohm	4 Ohm	4 Ohm	8 Ohm
TIPO RECINTO / ENCLOSURE TYPE	MDF HIDRÓFUGO ASIMÉTRICO	MDF HIDRÓFUGO ASIMÉTRICO	MDF HIDRÓFUGO SIMÉTRICO	MDF HIDRÓFUGO ASIMÉTRICO	MDF HIDRÓFUGO SIMÉTRICO
ACABADO / FINISH	POLYMPACT	POLYMPACT	POLYMPACT	POLYMPACT	POLYMPACT
PESO (Kg) / WEIGHT (Kg)	27	29.1	37.2	41,3	28.2
MEDIDAS (cm) / DIMENSIONS (cm)	69 x 44 x 46.5	69 x 44 x 46.5	118 x 44.5 x 47	118 x 44.5 x 47	60 x 44 x 55

C/Dr. Mora Sanz s/n - 46920
Mislata - VALENCIA - España

www.musicson.com
musicson@musicson.com

Teléfono / TEL.: (+34) 963 790 358
(+34) 902 152 906

FAX: (+34) 963 793 751

Departamento comercial: (+34) 963 136 287

comercial@musicson.com

Departamento de exportación / EXPORT DEPARTMENT:

(+34) 963 136 288

export@musicson.com

Administración / ADMINISTRATION DEPARTMENT:

(+34) 963 136 286

Servicio Técnico / TECHNICAL SERVICE:

(+34) 963 136 289

Xochicalco, 569 - 33000
Benito Juarez - MÉXICO DF - México

mexico@musicson.com

Departamento comercial:

(55) 5709 7374

blanca@musicson.com

Servicio Técnico México:

(55) 3540 9906

roger@musicson.com